



GŁOWICE NUMERUJĄCE

DO CECHOWNIA, WALCOWANIA I TŁOCZENIA NA GORĄCO

Automatyczna głowica numerująca MB2 do progresywnego znakowania numerów ze zwiększaniem jednostki po każdym znakowaniu. Grawerowanie na kołach liczb, liter, znaków i specjalnych logotypów, w stylu standardowym, pół skondensowanym i skondensowanym. Możliwe jest mieszanie automatycznych (B2) i ręcznych (B14) kół.



MB2

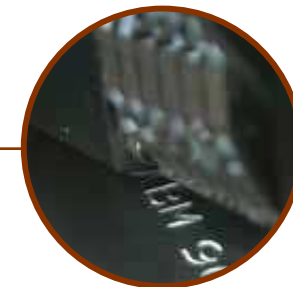



MB2

WYSOKOŚĆ ZNAKU (mm)

Liczba kół	Narrow	2,5	3	4	5	6	8	10		
	Semi-narrow	2	2,5	3	4	5	6	8	10	
	Standard	2	2	2,5	3	4	5	6	8	10
2		3,7	5	6	7	9	11	13	17	21
3		5,9	8	9,5	11	14	17	20	26	32
4		8,1	11	13	15	19	23	27	35	43
5		10,3	14	16	19	24	29	34	44	54
6		12,5	17	20	23	29	35	41	53	65
7		14,7	20	23,5	27	34	41	48	62	76
8		16,9	23	27	31	39	47	55	71	87
9		19,1	26	30,5	35	44	53	62	80	98
10		21,3	29	34	39	49	59	69	89	109
11		23,5	32	37,5	43	54	65	76	98	120
12		25,7	37	41	47	59	71	83	107	131
Więcej kół dostępnych										

 **Kontakt z producentem**



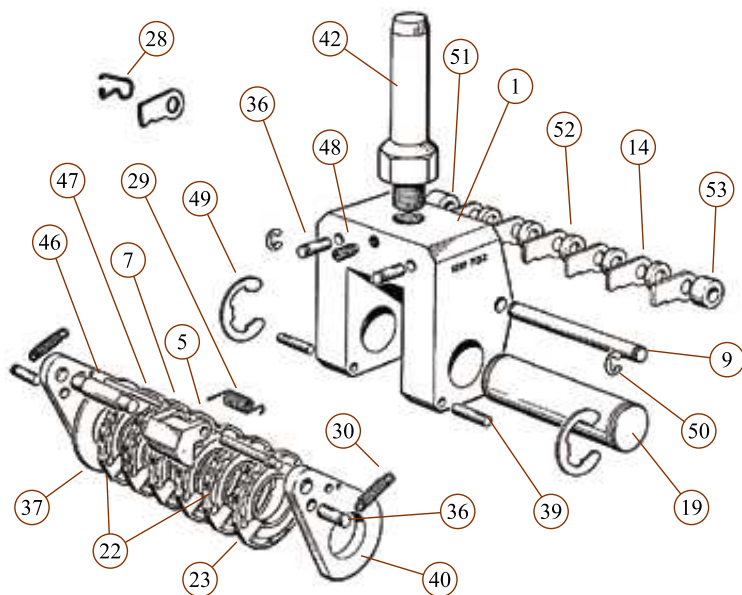

MB2

obudowa	1
walek dźwigni	9
zwolnienie dźwigni	14
walek koła	19
koło	22
sprężyny dźwigni	28
pierścień dystansowy	37
trzcień	42
śruba blokująca	48
pierścienie ustalające	49-0
pierścień dystansowy	51-3



	MB2
Walek	5
zapadka	7
Jednostka	23
Sprężyna	29
sprężyna	30
bolce	36-9
Jarzma	40
Drażek dźwigni	46
sprężyna bolca	47





GŁOWICE NUMERUJĄCE

DO CECHOWNIA, WALCOWANIA I TŁOCZENIA NA GORAĆO

Ręczna głowica numerująca M14 z dźwigniami w celu ręcznej zmiany liczb. Grawerowanie na kołach liczb, liter, znaków i specjalnych logotypów, w stylu standardowym, pół skondensowanym i skondensowanym. Możliwe jest mieszanie automatycznych i ręcznych kół.



MB14

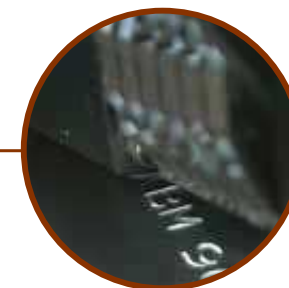



MB14

WYSOKOŚĆ ZNAKU (mm)

Liczba kół	Standard	2,5	3	4	5	6	8	10	
		2	2,5	3	4	5	6	8	10
		1,5	2	2,5	3	4	5	6	8
2		4	5	6	7	9	11	13	17
3		6,5	8	9,5	11	14	17	20	26
4		9	11	13	15	19	23	27	35
5		11,5	14	16	19	24	29	34	44
6		14	17	20	23	29	35	41	53
7		16,5	20	23,5	27	34	41	48	62
8		19	23	27	31	39	47	55	71
9		21,5	26	30,5	35	44	53	62	80
10		24	29	34	39	49	59	69	89
11		26,5	32	37,5	43	54	65	76	98
12		29	35	41	47	59	71	83	107
Więcej kół dostępnych									

■ Proszę skontaktować się ze spółką

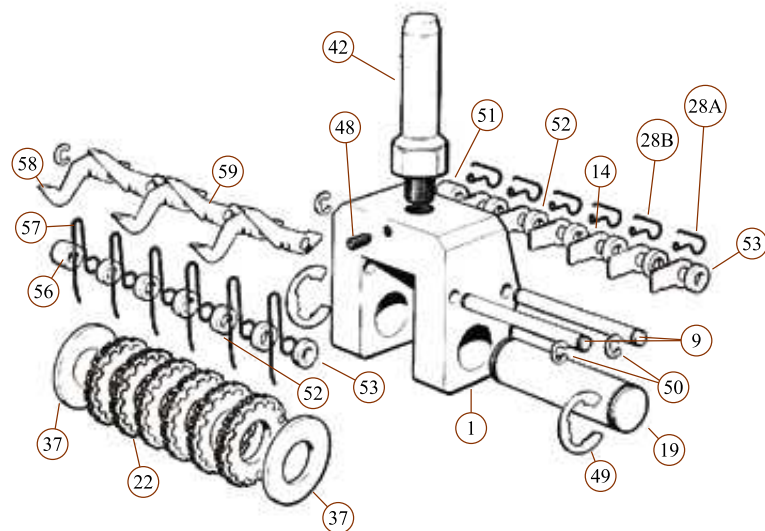

MB14

obudowa	1
zwolnienie wałka dźwigni	9
zwolnij dźwignię	14
Walek koła	19
Koło	22
Sprężyna dźwigni	28
pierścień dystansowy	37
Trzon	42
Śruba blokująca	48
Pierścienie ustalające	49-0
pierścień dystansowy	51-3

MB14

średnie koła	56
sprężyna ograniczająca ruch elementu	57
dźwignia niższa	58
dźwignia wyższa	59

GŁOWICE NUMERUJĄCE

1,5-2-2,5-3 mm



MB5



DO WYBIJANIA

Ręczne głowice numerujące z kołami o znakach do 3 mm wysokości.

Łatwa regulacja numeracji.