

siegmund

SYSTEM MOCOWANIA I SPAWANIA

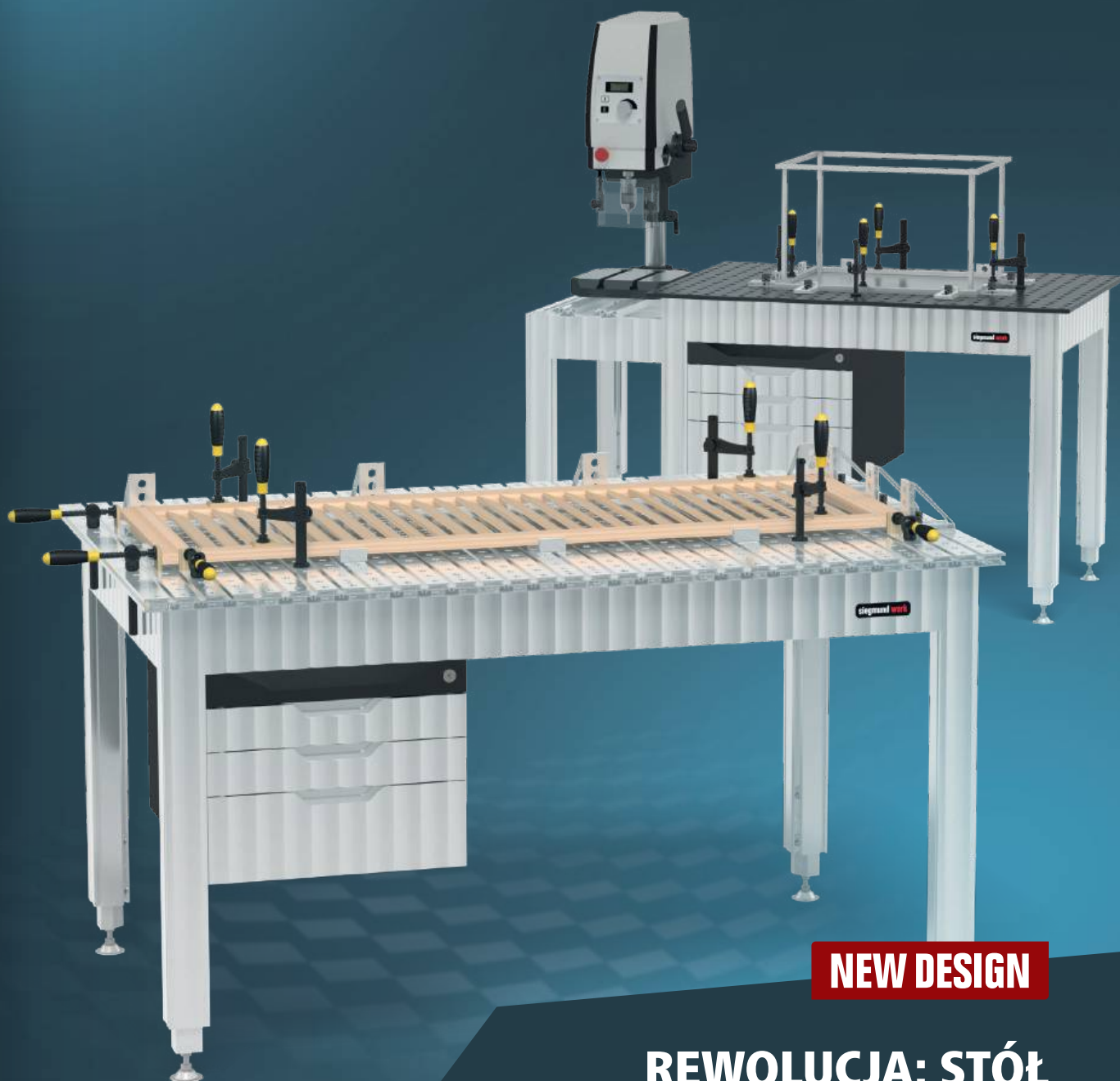

NEW DESIGN

**REWOLUCJA: STÓŁ
WARSZTATOWY SIEGMUND**

cena już od **3.306 PLN**

Prices plus VAT.

A WORKBENCH FROM THE WORLD MARKET LEADER FOR WELDING TABLES

Historia sukcesu z Oberottmarshausen

Ponad 30 lat temu założyciel firmy Bernd Siegmund stworzył grupę firm, która dziś jest aktywna na całym świecie dzięki ciągłym innowacjom i rozwojowi produktów. Jesteśmy nadal firmą rodzinną, zarządzaną przez właściciela i numerem 1 na świecie w produkcji stołów spawalniczych. Nasz globalny sukces nieustannie budowany jest przez pięć lokalizacji w Europie oraz rozległą sieć sprzedaży w ponad 60 krajach.

Nasze produkty charakteryzują się maksymalną funkcjonalnością i wyjątkowym wzornictwem, są stosowane w prawie wszystkich gałęziach przemysłu. Oprócz budowy maszyn, instalacji, konstrukcji metalowych i pojazdów są szczególnie popularne w budowie prototypów i produkcji seryjnej z lub bez połączenia z robotem. Systemy stołów spawalniczych i mocujących Siegmund oparte są na dobrze przemyślanym i elastycznym systemie modułowym. W połączeniu z tysiącami narzędzi oferujemy proste i oszczędne rozwiązania dla każdego.

Entuzjazm naszych klientów zachęca nas do szukania nowych rozwiązań i innowacyjnych koncepcji. Nasz cel to trzymanie się tej wizji i ciągły rozwój firmy oraz naszych produktów. Jest to możliwe dzięki naszym pracownikom, którzy każdego dnia oddają się firmie swoją wiedzą, energią i sercem.

Dzięki innowacyjności, determinacji i konsekwentnej realizacji naszych wizji, chcemy nie tylko utrzymać nasz sukces i pozycję lidera na światowym rynku, ale nadal go rozwijać.



Produkty

Rewolucja: Stół warsztatowy Siegmund

Stół warsztatowy Siegmund – with steel plate

All-rounder: Solid steel plate



Stół warsztatowy Siegmund – z aluminiowym profilem stołowym

Większa elastyczność dzięki aluminiowym profilom stołowym



Stół warsztatowy Siegmund – Akcesoria

Machine table, Extension, Sub Table Box, ...



Other products from Siegmund

i 16

04

06 12

08 16

10 22

26

Indeks ikon

Materiały

- Alumiowy/-a
- Wysokiej jakości stal S355J2+N

Charakterystyka materiału

- Odporny na zarysowania & Odporność na korozję**
The surface provides relatively good corrosion protection in dry environments
- Azotowanie**
poprawia odporność na uderzenia i chroni przed przywieraniem odprysków spawalniczych
- Powłoka BAR (Black-Anti-Rust-coating)**
optymalizuje powierzchnię i zwiększa ochronę przed korozją
- Oksydacja**
Ochrona przed korozją

Charakterystyka produktu

- Miarka
- Gniazdo sześciokątne

Siatka otworów

- Siatka 50x50 mm
- Rowek Hexagon

- Produkt jest dostępny w magazynie
- Produkt jest dostępny na zamówienie



NEW REWOLUCJA: STÓŁ WARSZTATOWY SIEGMUND

Stół warsztatowy jest niezbędnym narzędziem w każdym warsztacie. Oferuje stabilną powierzchnię roboczą, nadającą się do różnych zadań, takich jak obróbka metalu i drewna, naprawy lub montaż.

Rewolucjonizujemy rynek stołów warsztatowych, łącząc cechy zwykłego stołu warsztatowego z zaletami naszych stołów spawalniczych Siegmund i rozbudowanym systemem modułowym. W rezultacie powstał innowacyjny stół do pracy dla każdego – stół warsztatowy Siegmund.

To meet the needs of every craftsman and their challenges, the Siegmund workbench is available in different versions: with a solid steel plate for welding work or with aluminum table profiles for maximum flexibility. Due to cost-effective production through high quantities, we can offer you a high-quality and affordable Siegmund workbench that is also excellent for DIY projects at home.

- ✓ different work surfaces to choose from
- ✓ różne rozmiary
- ✓ lekka i solidna rama podstawy
- ✓ Elastyczność dzięki siatce otworów
- ✓ nogi z regulacją wysokości
- ✓ Maksymalne zalecane obciążenie stołu: ok. 250 kg
- ✓ ekskluzywne wzornictwo Siegmund
- ✓ kompatybilny z narzędziami Siegmund



[www.siegmund.com/
F-workbench](http://www.siegmund.com/F-workbench)



250 kg

Korzyści dla użytkowników

- 1 Steel plate**
 - perforated plate made of high-quality steel S355J2+N
 - azotowane plazmowo i powlekane BAR
 - Grubość materiału ok. 12 mm
 - Siatka prosta otworów 50x50 mm
- 2 Profile stołowe aluminiowe**
 - Błat aluminiowy
 - Grubość materiału ok. 24 mm
 - Siatka prosta otworów 50x50 mm
 - z poprzecznymi szczelinami w kształcie sześciokąta
- 3 Pozostałe akcesoria**
 - Sub Table Box: praktyczna przestrzeń do przechowywania, zamykana
 - Machine table
 - Uchwyt na narzędzia
 - Zaciski
 - różne kątowniki i stopery
 - ciągle poszerzanie asortymentu
- 4 Rama podstawowa**
 - Rama podstawy wykonana z profili aluminiowych
 - Maksymalne zalecane obciążenie stołu: ok. 250 kg
 - ekskluzywne wzornictwo Siegmund
- 5 Nogi**
 - Rowek do mocowania kątowników, stoperów itp.
 - available as a fixed and height-adjustable version
 - z precyzyjną regulacją
 - Opcjonalnie z kółkami

NEW ALL-ROUNDER: SOLID STEEL PLATE

Stability, durability and functionality characterize our plasma-nitrided high-precision steel plates. These extremely robust plates withstand high loads and temperature variations without deforming. The machining of the boreholes is carried out in highly precise drilling and milling centers and is not cheap laser processing.

Our unique plasma nitriding process creates a scratch-resistant, corrosion-resistant and resilient surface that is protected against damage from tools or workpieces.

Korzyści dla użytkowników

- ✓ Wysokiej jakości stal S355J2+N, azotowanie plazmowe, powlekanie BAR
- ✓ Powierzchnie odporne na zużycie i trwałe
- ✓ The surface provides relatively good corrosion protection in dry environments
- ✓ Znacznie mniej przylegania odprysków spawalniczych
- ✓ sprawdzone systemy otworów Siegmund (Ø 16 mm)
- ✓ high-precision boreholes with chamfers at the top and bottom
- ✓ our recommendation for welding and assembly work



16
Strona: 12



Co to jest azotowanie plazmowe?

Plasma nitriding is a thermochemical diffusion process for surface layer hardening. The surface layer of a workpiece or component is enriched with nitrogen, which forms a wear and corrosion protection layer on the component surface and in the area close to the surface. The manufacturing process takes place under vacuum at around 500 degrees Celsius. In conjunction with additional production steps, we achieve a nearly distortion-free product.

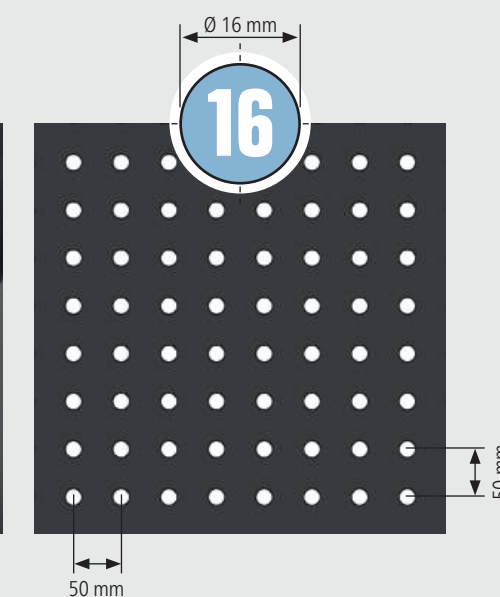
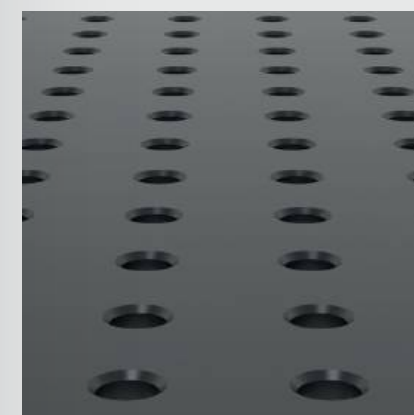
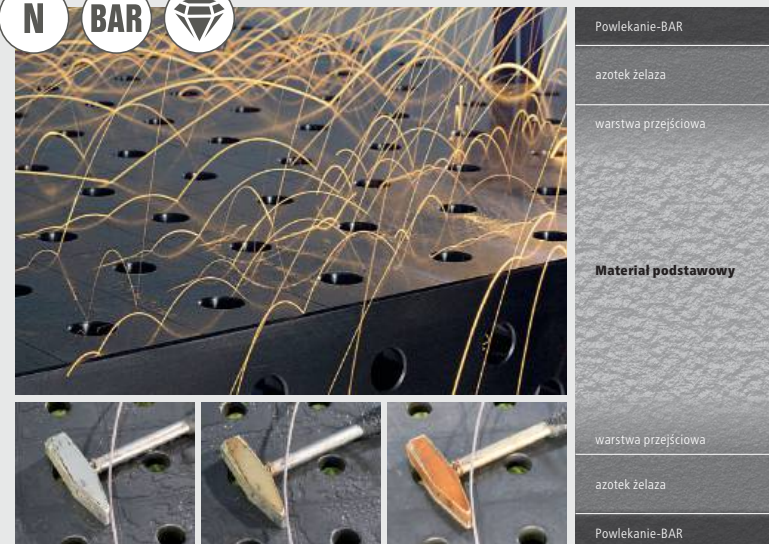

NEW WIĘKSZA ELASTYCZNOŚĆ DZIĘKI ALUMINIOWYM PROFIŁOM STOŁOWYM

Stół warsztatowy z aluminiowymi profilami stołowymi wyposażony jest w sześciokątne sloty i otwory systemowe. Stwarza to dodatkowe możliwości mocowania, zarówno na powierzchni, jak i na krótszych bokach stołu warsztatowego.

Różne bloki przesuwne w połączeniu z tulejami zaciskowymi tworzą nieograniczone możliwości mocowania komponentów. Do prac montażowych i obróbki drewna polecamy nasz stół warsztatowy z aluminiowymi profilami stołowymi.

Korzyści dla użytkowników

- ✔ table profiles can be exchanged individually
- ✔ sprawdzone systemy otworów Siegmund (Ø 16 mm)
- ✔ dodatkowe możliwości mocowania w slotcie sześciokątnym
- ✔ bloki przesuwne z gwintem M5 lub M6
- ✔ nasze zalecenia dotyczące montażu lub stolarki

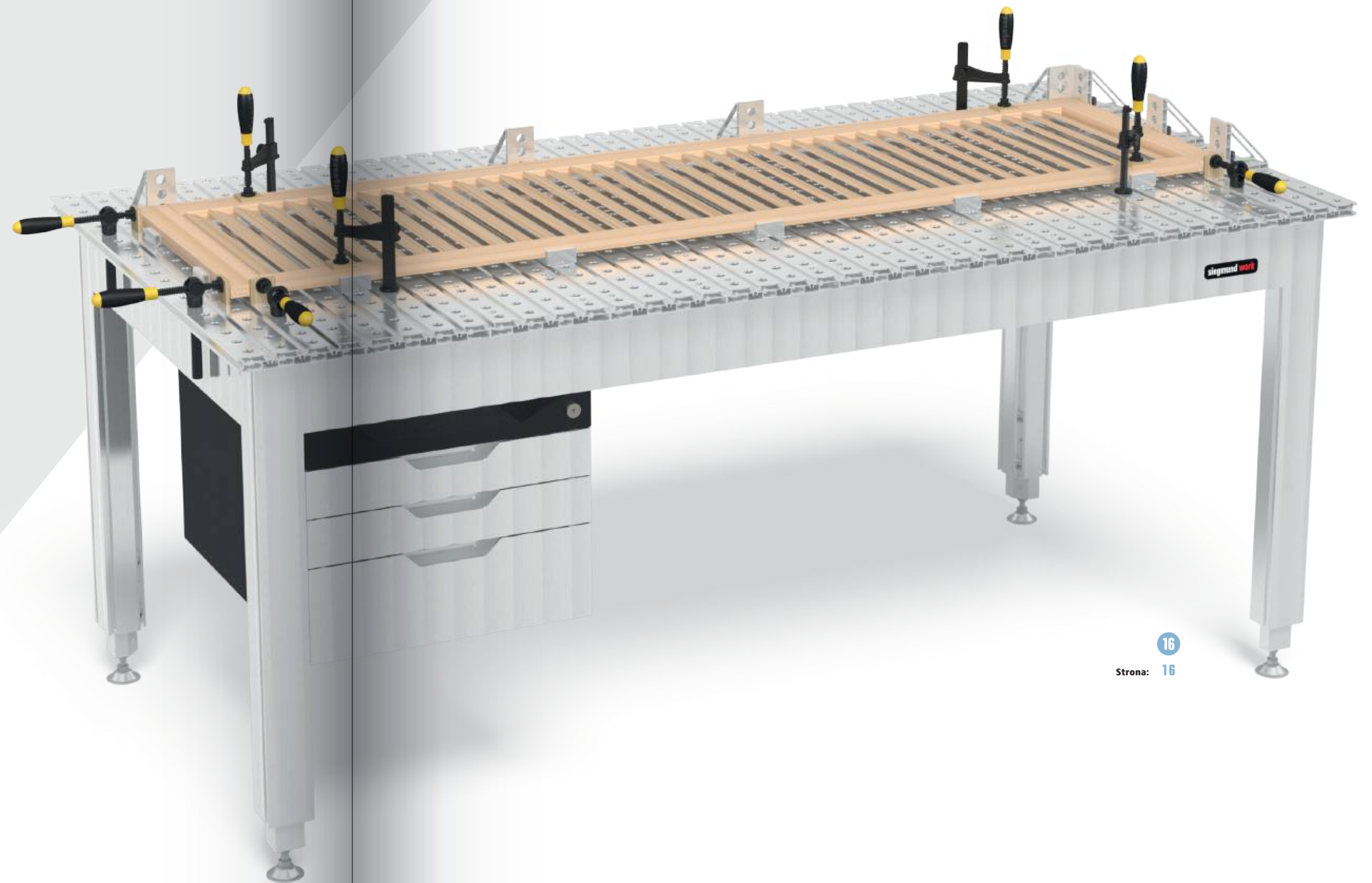

16
Strona: 16

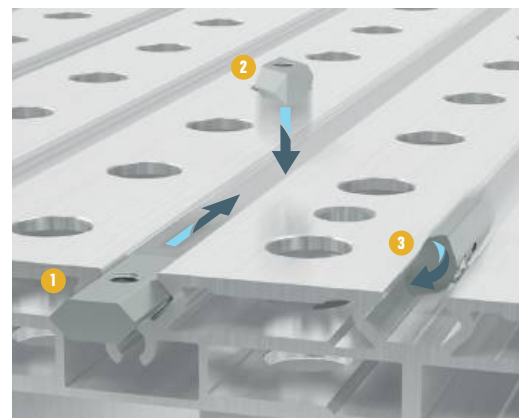
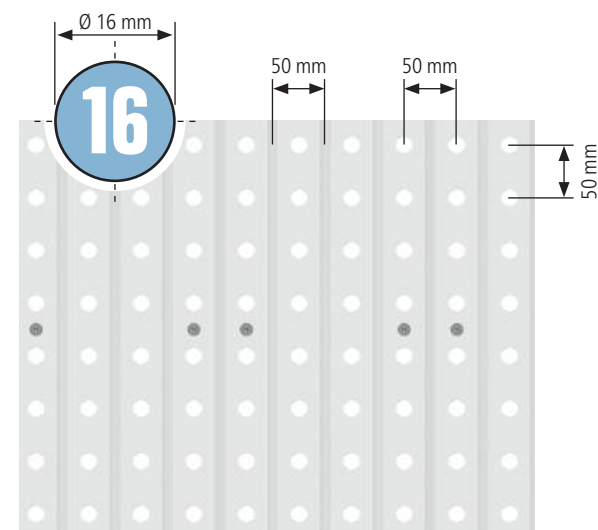

Różne bloki przesuwne

Wszystkie bloki przesuwne wyposażone są w gwint do mocowania elementów. W zależności od kształtu bloki przesuwne można wkładać w slot z boku lub od góry.



- 1 Blok przesuwny HX8 z kulką
- 2 Blok przesuwny HX8 obrotowy
- 3 Blok przesuwny HX8 wkładany z kulką

NEW CREATE YOUR OWN INDIVIDUAL WORKBENCH

Expanding the work surface with extensions

No matter how large a work surface is, in the end it could always be a little bigger. With our extensions you can easily expand the work surface of your workbench, whether as tool storage, for larger workpieces or for more flexibility and working comfort.

The extension can be easily mounted into the hexagon slot of the base frame of the workbench with just a few steps.



[www.siegmund.com/
F-workbench](http://www.siegmund.com/F-workbench)



**Your workshop.
Your project.
Your workbench.**



Integration of your machines with machine tables

With our machine tables you can securely attach your stationary machines to the Siegmund workbench, so that they are ready for use at any time. Whether drill, saw or milling machine, the freely movable sliding blocks in the hexagonal slot of the aluminum table profiles adapt to the mounting holes of your machines.

Create your own individual work environment that is perfectly fitted to you!

WYJĄTKOWA OFERTA

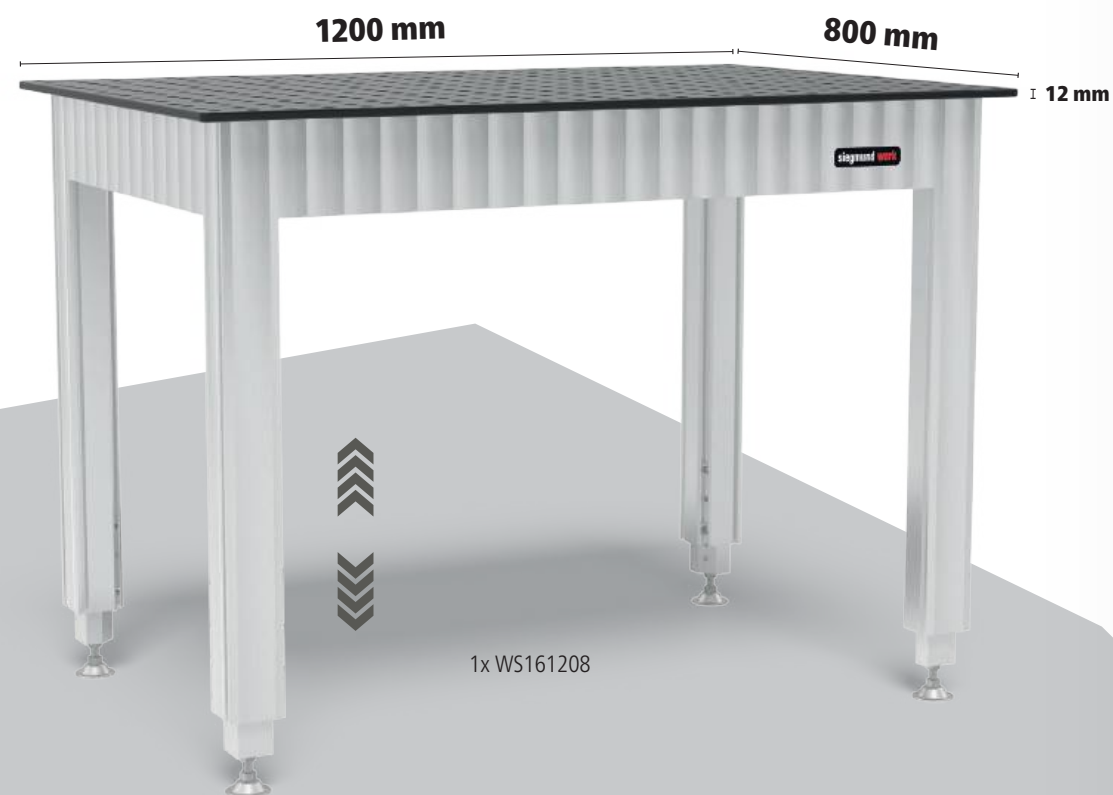

1x WS161208



4x 160621



8x 160511

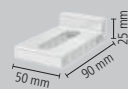

4x 160108.A

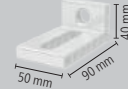

4x 160109.A

16 AL 750 N BAR

Siegmund workbench height adjustable with steel plate 1200x800 mm z akcesoriami

- Rama podstawy wykonana z profili aluminiowych
- Wysokość regulowana, Wysokość robocza 800-975 mm
- Płyta z otworami: Wysokiej jakości stal S355J2+N + Azotowanie plazmowe
- Średnica otworów Ø 16 mm, Siatka prosta otworów 50x50 mm
- Maksymalna ładowność: 250 kg
- Fast Clamping Bolts without slot double are recommended

4.417 PLN

Zamiast 6.637 PLN

2-WS161208.1

16 AL 750 N BAR

Siegmund workbench height adjustable with steel plate 1500x1000 mm z akcesoriami

- Rama podstawy wykonana z profili aluminiowych
- Wysokość regulowana, Wysokość robocza 800-975 mm
- Płyta z otworami: Wysokiej jakości stal S355J2+N + Azotowanie plazmowe
- Średnica otworów Ø 16 mm, Siatka prosta otworów 50x50 mm
- Maksymalna ładowność: 250 kg
- Fast Clamping Bolts without slot double are recommended

6.163 PLN

Zamiast 8.302 PLN

2-WS161510.1

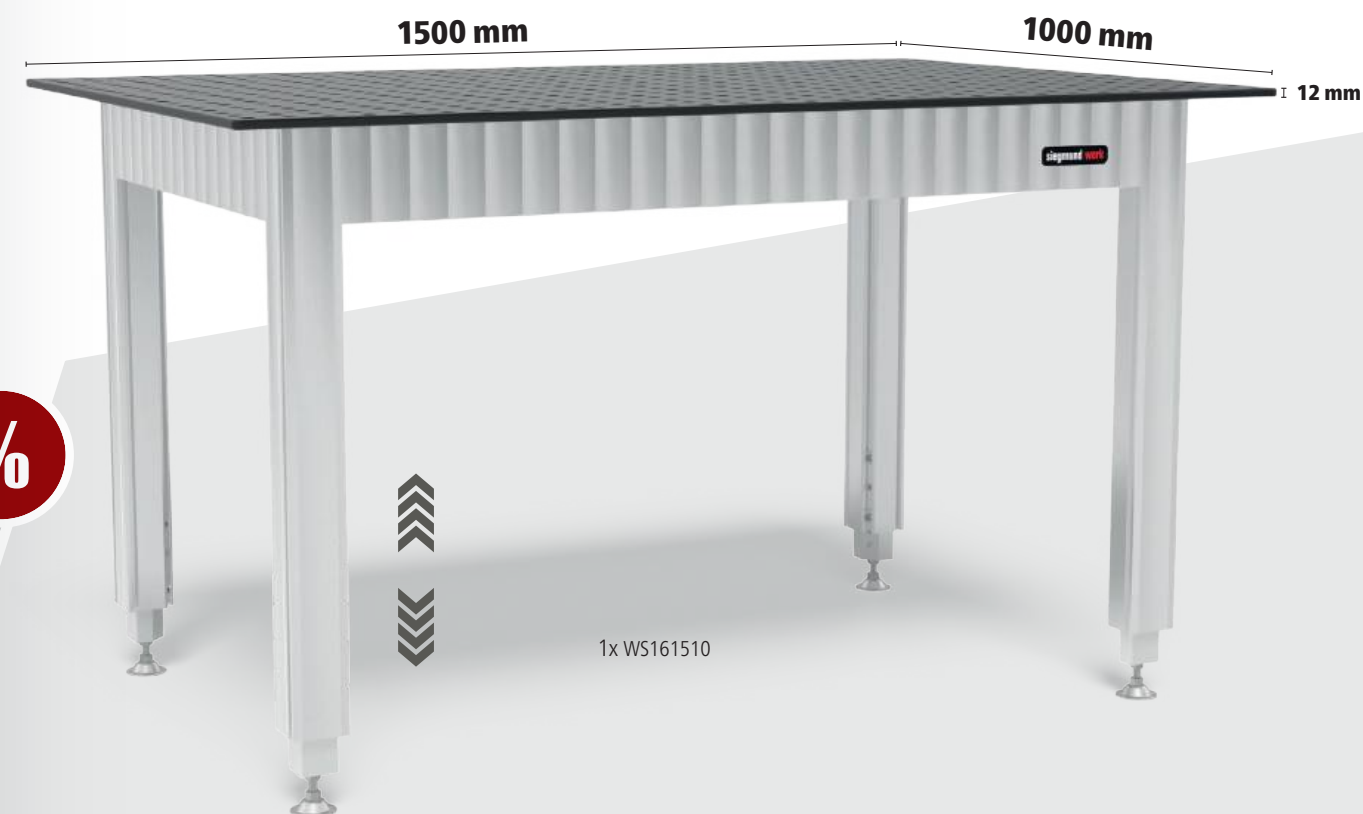

1x WS161510



4x 160621



8x 160511

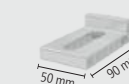

4x 160108.A

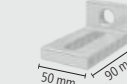

4x 160109.A

Stół warsztatowy Siegmund z regulacją wysokości z płytą stalową

- Rama podstawy wykonana z profili aluminiowych
- Wysokość regulowana, Wysokość robocza 800-975 mm
- Płyta z otworami: Wysokiej jakości stal S355J2+N + Azotowanie plazmowe
- Średnica otworów Ø 16 mm, Siatka prosta otworów 50x50 mm
- Maksymalna ładowność: 250 kg
- Zalecane są trzpienie szybko mocujące bez podwójnego rowka



	Charakterystyka Powierzchnia robocza	L (a)	B (b)	MS (d)	G	
2-WS161208	16 AL 750 N BAR	1200 mm	800 mm	12 mm	100 kg	4.321 PLN •
2-WS161510	16 AL 750 N BAR	1500 mm	1000 mm	12 mm	148 kg	5.986 PLN •
2-WS161607	16 AL 750 N BAR	1600 mm	700 mm	12 mm	116 kg	5.876 PLN •
2-WS162010	16 AL 750 N BAR	2000 mm	1000 mm	12 mm	194 kg	8.426 PLN •



Stoły warsztatowe z blachą stalową 1500x1000 mm i 2000x1000 mm są kompatybilne z naszymi nadstawkami do płyt perforowanych. (Nr art. 164050.Set, 164055.Set, 164051.Set)



Więcej informacji oraz wersji produktów:



[www.siegmund.com/
F-workbench-steel](http://www.siegmund.com/F-workbench-steel)

Stół warsztatowy Siegmund z płytą stalową

- Rama podstawy wykonana z profili aluminiowych
- Wysokość robocza 900 mm
- Płyta z otworami: Wysokiej jakości stal S355J2+N + Azotowanie plazmowe
- Średnica otworów Ø 16 mm, Siatka prosta otworów 50x50 mm
- Maksymalna ładowność: 250 kg
- Zalecane są trzpienie szybko mocujące bez podwójnego rowka



	Charakterystyka Powierzchnia robocza	L (a)	B (b)	MS (d)	G	
2-WS161208.L	16 AL 750 N BAR	1200 mm	800 mm	12 mm	98 kg	3.771 PLN •
2-WS161510.L	16 AL 750 N BAR	1500 mm	1000 mm	12 mm	146 kg	5.426 PLN •
2-WS161607.L	16 AL 750 N BAR	1600 mm	700 mm	12 mm	114 kg	5.316 PLN •
2-WS162010.L	16 AL 750 N BAR	2000 mm	1000 mm	12 mm	191 kg	7.871 PLN •



160511



WYJĄTKOWA OFERTA



Większa elastyczność dzięki
aluminiowym profilom stołowym



1x WA161208.L



4x 160621



8x 160590

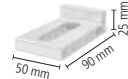

4x 160108.A

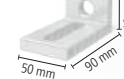

4x 160109.A



Stół warsztatowy Siegmund z aluminiowym profilem stołowym 1200x800 mm z akcesoriami

- Rama podstawy wykonana z profili aluminiowych
- Wysokość robocza 900 mm
- Powierzchnia wykonana z profili aluminiowych
- Średnica otworów \varnothing 16 mm, Siatka otworów 50 mm
- Rowek Hexagon HX8, Odległość rowków Hexagon 50 mm
- Maksymalna ładowność: 250 kg
- Areal Clamping Bolts are recommended
- Podczas mocowania elementów aluminiowych trzpienie należy dokręcać tylko ręcznie.

4.010 PLN

Zamiast 6.197 PLN

2-WA161208.L.1



Stół warsztatowy Siegmund z aluminiowym profilem stołowym 2000x1000 mm z akcesoriami

- Rama podstawy wykonana z profili aluminiowych
- Wysokość robocza 900 mm
- Powierzchnia wykonana z profili aluminiowych
- Średnica otworów \varnothing 16 mm, Siatka otworów 50 mm
- Rowek Hexagon HX8, Odległość rowków Hexagon 50 mm
- Maksymalna ładowność: 250 kg
- Areal Clamping Bolts are recommended
- Podczas mocowania elementów aluminiowych trzpienie należy dokręcać tylko ręcznie.

6.522 PLN

Zamiast 8.690 PLN

2-WA162010.L.1

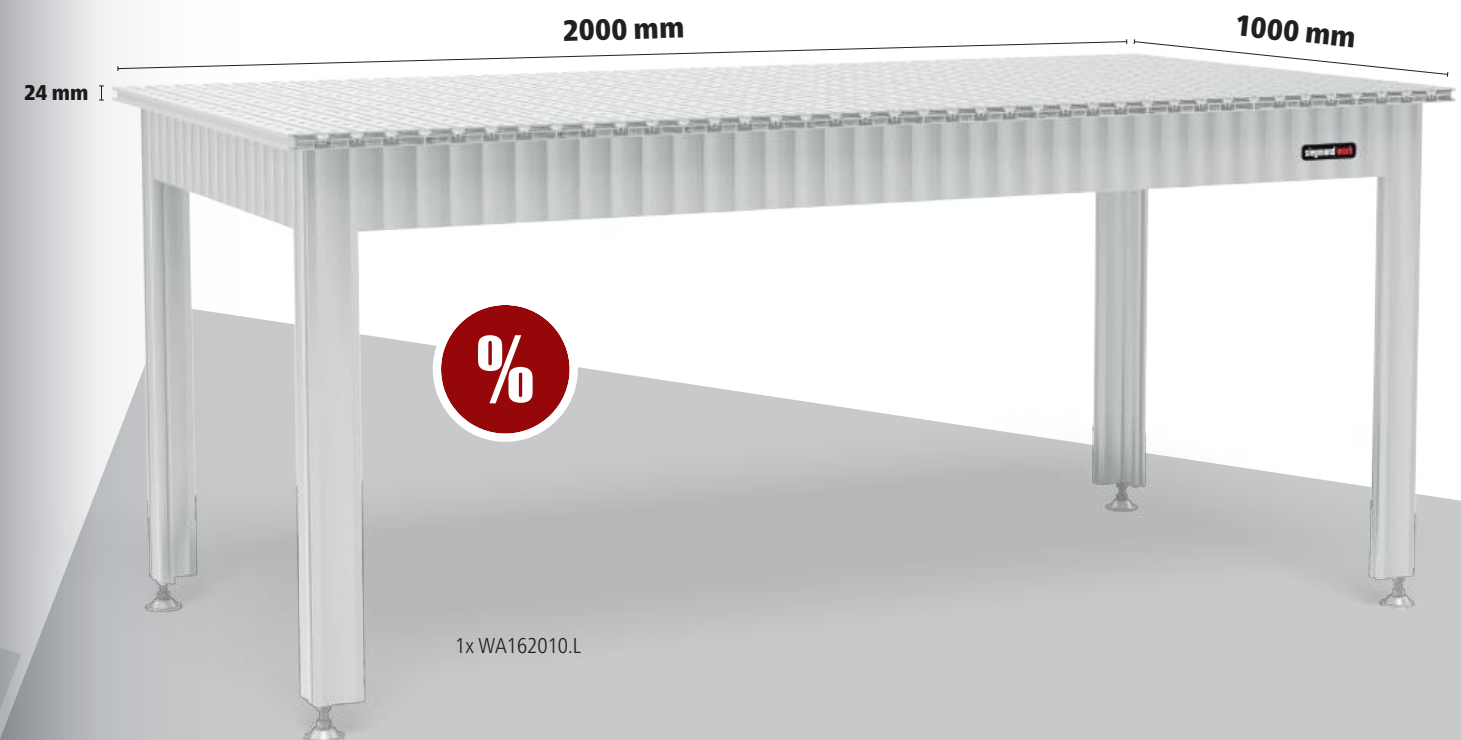

1x WA162010.L



4x 160621



8x 160590

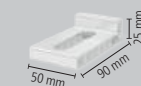

4x 160108.A

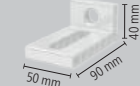

4x 160109.A

Stół warsztatowy Siegmund z regulacją wysokości z aluminiowym profilem stołowym

- Rama podstawy wykonana z profili aluminiowych
- Wysokość regulowana, Wysokość robocza 800-975 mm
- Powierzchnia wykonana z profili aluminiowych
- Średnica otworów Ø 16 mm, rozstaw otworów 50 mm
- Rowek Hexagon HX8, Odległość rowków Hexagon 50 mm
- Maksymalna ładowność: 250 kg
- Zalecane są trzpienie mocujące powierzchniowe
- Podczas mocowania elementów aluminiowych trzpienie należy dokręcać tylko ręcznie.

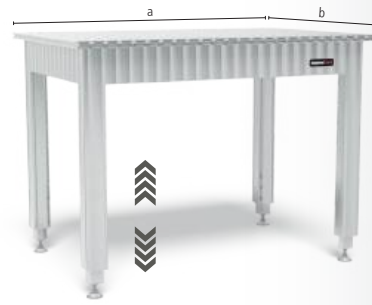

	Charakterystyka Powierzchnia robocza	L (a)	B (b)	MS (d)	G	
2-WA161207		1200 mm	700 mm	24 mm	37 kg	3.684 PLN •
2-WA161208		1200 mm	800 mm	24 mm	48 kg	3.809 PLN •
2-WA161210		1200 mm	1000 mm	24 mm	45 kg	4.431 PLN •
2-WA161607		1600 mm	700 mm	24 mm	46 kg	4.488 PLN •
2-WA161608		1600 mm	800 mm	24 mm	49 kg	4.804 PLN •
2-WA161610		1600 mm	1000 mm	24 mm	57 kg	5.431 PLN •
2-WA162007		2000 mm	700 mm	24 mm	52 kg	5.307 PLN •
2-WA162008		2000 mm	800 mm	24 mm	56 kg	5.689 PLN •
2-WA162010		2000 mm	1000 mm	24 mm	66 kg	6.445 PLN •

Rozszerzenie do stołu warsztatowego z możliwością regulacji wysokości

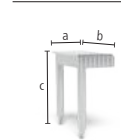

Rozszerzenie 400 do stołu warsztatowego z możliwością regulacji wysokości

do stołu warsztatowego z możliwością regulacji wysokości, przedłużenie powierzchni roboczej o 400 mm, Wysokość regulowana (800-975 mm), Zwróć uwagę na szerokość ramy podstawy stołu warsztatowego!



	L (a)	B (b)	H (c)	MS (d)	G	
2-XA160407	400 mm	700 mm	800 mm	24 mm	14 kg	1.445 PLN •
2-XA160408	400 mm	800 mm	800 mm	24 mm	15 kg	1.517 PLN •
2-XA160410	400 mm	1000 mm	800 mm	24 mm	16,50 kg	1.694 PLN •

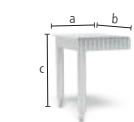

Rozszerzenie 600 do stołu warsztatowego z możliwością regulacji wysokości

do stołu warsztatowego z możliwością regulacji wysokości, przedłużenie powierzchni roboczej o 600 mm, Wysokość regulowana (800-975 mm), Zwróć uwagę na szerokość ramy podstawy stołu warsztatowego!



	L (a)	B (b)	H (c)	MS (d)	G	
2-XA160607	600 mm	700 mm	800 mm	24 mm	18 kg	1.857 PLN •
2-XA160608	600 mm	800 mm	800 mm	24 mm	20 kg	1.967 PLN •
2-XA160610	600 mm	1000 mm	800 mm	24 mm	22,50 kg	2.215 PLN •



Stół warsztatowy Siegmund z aluminiowym profilem stołowym

- Rama podstawy wykonana z profili aluminiowych
- Wysokość robocza 900 mm
- Powierzchnia wykonana z profili aluminiowych
- Średnica otworów Ø 16 mm, rozstaw otworów 50 mm
- Rowek Hexagon HX8, Odległość rowków Hexagon 50 mm
- Maksymalna ładowność: 250 kg
- Zalecane są trzpienie mocujące powierzchniowe
- Podczas mocowania elementów aluminiowych trzpienie należy dokręcać tylko ręcznie.



	Charakterystyka Powierzchnia robocza	L (a)	B (b)	MS (d)	G	
2-WA161207.L		1200 mm	700 mm	24 mm	34 kg	3.306 PLN •
2-WA161208.L		1200 mm	800 mm	24 mm	36 kg	3.555 PLN •
2-WA161210.L		1200 mm	1000 mm	24 mm	42 kg	4.053 PLN •
2-WA161607.L		1600 mm	700 mm	24 mm	43 kg	4.110 PLN •
2-WA161608.L		1600 mm	800 mm	24 mm	46 kg	4.426 PLN •
2-WA161610.L		1600 mm	1000 mm	24 mm	54 kg	5.053 PLN •
2-WA162007.L		2000 mm	700 mm	24 mm	49 kg	4.924 PLN •
2-WA162008.L		2000 mm	800 mm	24 mm	53 kg	5.307 PLN •
2-WA162010.L		2000 mm	1000 mm	24 mm	63 kg	6.067 PLN •

Rozszerzenie do stołu warsztatowego

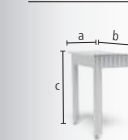

Rozszerzenie 400 do stołu warsztatowego

do stołu warsztatowego bez regulacji wysokości, przedłużenie powierzchni roboczej o 400 mm, Zwróć uwagę na szerokość ramy podstawy stołu warsztatowego!



	L (a)	B (b)	H (c)	MS (d)	G	
2-XA160407.L	400 mm	700 mm	900 mm	24 mm	13 kg	1.235 PLN •
2-XA160408.L	400 mm	800 mm	900 mm	24 mm	14,50 kg	1.311 PLN •
2-XA160410.L	400 mm	1000 mm	900 mm	24 mm	15,50 kg	1.488 PLN •

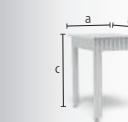

Rozszerzenie 600 do stołu warsztatowego

do stołu warsztatowego bez regulacji wysokości, przedłużenie powierzchni roboczej o 600 mm, Zwróć uwagę na szerokość ramy podstawy stołu warsztatowego!



	L (a)	B (b)	H (c)	MS (d)	G	
2-XA160607.L	600 mm	700 mm	900 mm	24 mm	17 kg	1.651 PLN •
2-XA160608.L	600 mm	800 mm	900 mm	24 mm	19 kg	1.761 PLN •
2-XA160610.L	600 mm	1000 mm	900 mm	24 mm	21,50 kg	2.010 PLN •



Różne bloki przesuwne

Zestaw Blok przesuwny HX8

op. 4 szt., z gwintem, mocowanie narzędzi za pomocą śruby, galwanizowana, wkładanie do otworu podłużnego z boku, antyślizgowe dopasowanie do otworu dzięki kulce sprężynującej

NEW



16

	L (a)	B (b)	H (c)	G		
2-000551	M6	30 mm	15 mm	7 mm	0,08 kg	43 PLN •

Zestaw Blok przesuwny HX8 obracany

op. 4 szt., z gwintem, mocowanie narzędzi za pomocą śruby, galwanizowana, umożliwia umieszczenie w slocie od góry, naprężenia w rowku podczas obracania w kierunku dokręcania śruby, Inne wersje dostępne online: z otworem gwintowanym M5

NEW



16

	L (a)	B (b)	H (c)	G		
2-000552.2	M6	20 mm	15 mm	7 mm	0,04 kg	43 PLN •

Zestaw Blok przesuwny HX8 wkładane

op. 4 szt., z gwintem, mocowanie narzędzi za pomocą śruby, galwanizowana, wkładanie do otworu podłużnego od góry, antyślizgowe dopasowanie do otworu dzięki kulce sprężynującej, Inne wersje dostępne online: z otworem gwintowanym M5

NEW



16

	L (a)	B (b)	H (c)	G		
2-000553.2	M6	30 mm	12 mm	7 mm	0,08 kg	43 PLN •

Tuleje zaciskowe

Zestaw Tuleja mocująca z kołnierzem dla gwintu M6 oksydowany

op. 4 szt., do mocowania narzędzi Siegmund do bloków przesuwnych, do mocowania w otworze podłużnym, w tym śruba M6x20, w tym wkręt samogwintujący z łbem stożkowym M6x30

NEW



B 16

	H (c)	Ø	G	
2-160546.3	13 mm	23 mm	0,08 kg	139 PLN •

Zestaw Tuleja mocująca z wpuszczoną główką dla gwintu M6 oksydowany

op. 4 szt., do mocowania narzędzi Siegmund do bloków przesuwnych, do mocowania w otworach systemowych, w tym śruba M6x20, w tym wkręt samogwintujący z łbem stożkowym M6x30

NEW



B 16

	H (c)	Ø	G	
2-160546.4	7 mm	18,50 mm	0,08 kg	91 PLN •

Zestaw Blok przesuwny wkładane + Tuleja mocująca

Zawartość dostawy: 1x 000553.2 Zestaw Blok przesuwny HX8 M6 wkładane (op. 4 szt.), 1x 160546.3 Zestaw Tuleja mocująca z kołnierzem (op. 4 szt.)

NEW



16

	G	
2-160548	0,16 kg	167 PLN •

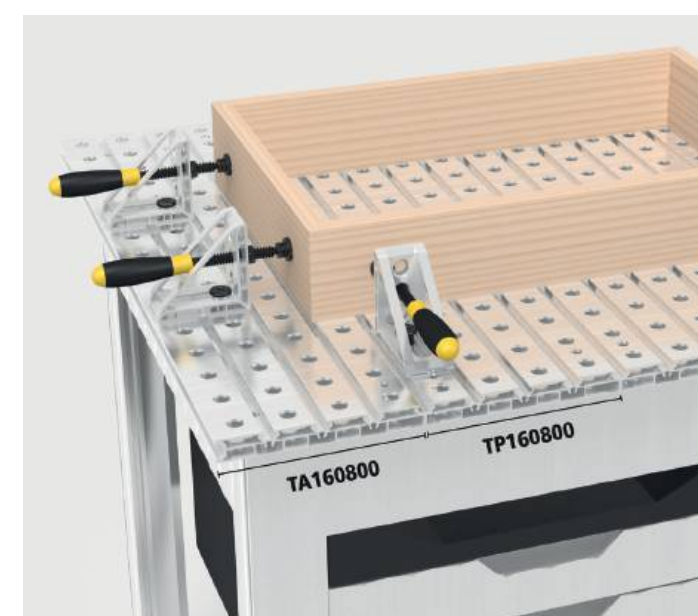
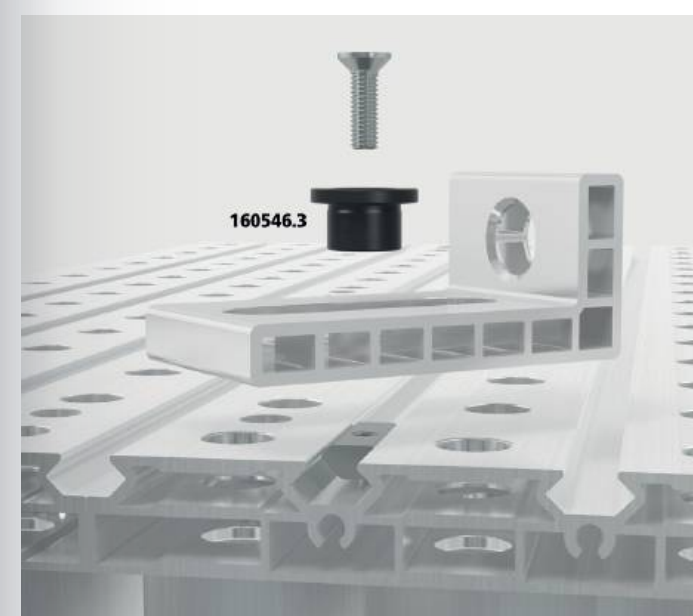
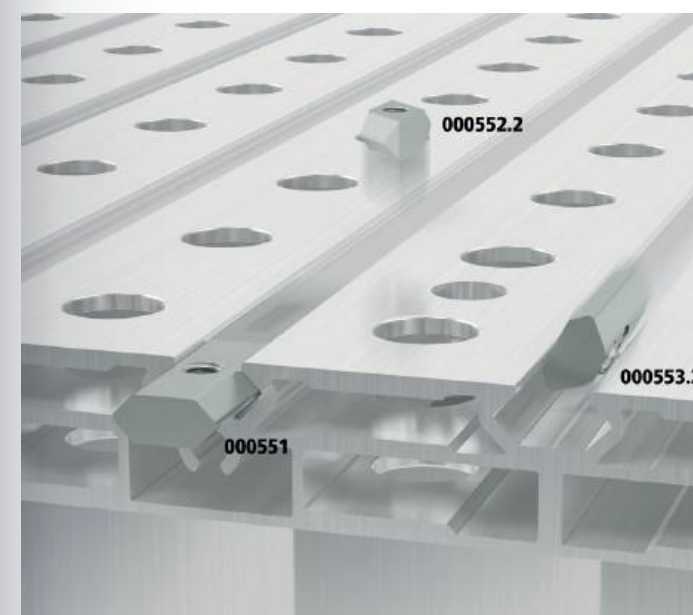

Profile stołowe aluminiowe

Profile stołowe aluminiowe

Średnica otworów Ø 16 mm, rozstaw otworów 50 mm, Rowek Hexagon HX8, Odległość rowków Hexagon 50 mm, profil wewnętrzny, Zwróć uwagę na szerokość ramy podstawy stołu warsztatowego!

NEW

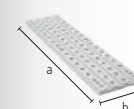

AL 16

	L (a)	B (b)	MS (d)	G	
2-TP160700	700 mm	200 mm	24 mm	2,85 kg	258 PLN •
2-TP160800	800 mm	200 mm	24 mm	3,30 kg	287 PLN •
2-TP161000	1000 mm	200 mm	24 mm	4,10 kg	364 PLN •

Aluminiowy profil końcowy stołu

Średnica otworów Ø 16 mm, rozstaw otworów 50 mm, Rowek Hexagon HX8, Odległość rowków Hexagon 50 mm, profil zewnętrzny, z sześciokątnym otworem podłużnym na jednym boku, Zwróć uwagę na szerokość ramy podstawy stołu warsztatowego!

NEW

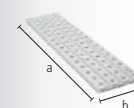

AL 16

	L (a)	B (b)	MS (d)	G	
2-TA160700	700 mm	200 mm	24 mm	2,90 kg	258 PLN •
2-TA160800	800 mm	200 mm	24 mm	3,35 kg	287 PLN •
2-TA161000	1000 mm	200 mm	24 mm	4,15 kg	364 PLN •



Więcej informacji oraz wersji produktów:



www.siegmund.com/
F-workbench-alu

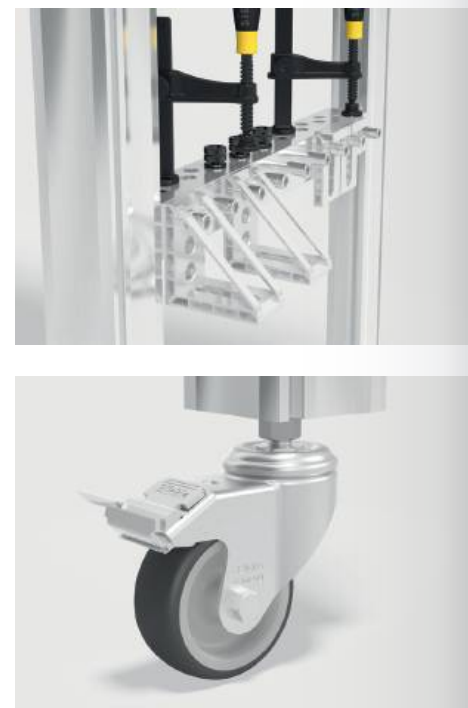

Stół maszynowy do stołu warsztatowego

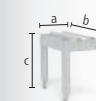

Stół maszynowy 400 do stołu warsztatowego

kompatybilny z ramą stołu warsztatowego z regulacją wysokości i bez regulacji, Wysokość regulowana (625-900 mm), Zwróć uwagę na szerokość ramy podstawy stołu warsztatowego i materiał, z jakiego wykonana jest powierzchnia robocza!

NEW

AL 16

		L (a)	B (b)	H (c)	TF	G	
2-MT160407	700 AL / stalowy	400 mm	700 mm	625 mm	75 kg	9 kg	1.235 PLN •
2-MT160408	800 AL / stalowy	400 mm	800 mm	625 mm	75 kg	11 kg	1.297 PLN •
2-MT160410.S	1000 stalowy	400 mm	1000 mm	625 mm	75 kg	11 kg	1.450 PLN •
2-MT160410.A	1000 AL	400 mm	1000 mm	625 mm	75 kg	12 kg	1.459 PLN •



Stół maszynowy 600 do stołu warsztatowego

kompatybilny z ramą stołu warsztatowego z regulacją wysokości i bez regulacji, Wysokość regulowana (625-900 mm), Zwróć uwagę na szerokość ramy podstawy stołu warsztatowego i materiał, z jakiego wykonana jest powierzchnia robocza!

NEW

AL 16

		L (a)	B (b)	H (c)	TF	G	
2-MT160607	700 AL / stalowy	600 mm	700 mm	625 mm	75 kg	11 kg	1.354 PLN •
2-MT160608	800 AL / stalowy	600 mm	800 mm	625 mm	75 kg	12 kg	1.421 PLN •
2-MT160610.S	1000 stalowy	600 mm	1000 mm	625 mm	75 kg	12 kg	1.574 PLN •
2-MT160610.A	1000 AL	600 mm	1000 mm	625 mm	75 kg	13 kg	1.584 PLN •

Sprzęt

Komplet 4 kół do stołu warsztatowego

Na kółku, z hamulcem



NEW

AL 16

		TF	G	
2-004100.2		250 kg	2,40 kg	287 PLN •

Wyposażenie z 2 kołami do stołu maszynowego / przedłużenia

Na kółku, z hamulcem



NEW

AL 16

		TF	G	
2-004100.3		125 kg	1,20 kg	144 PLN •

Sub Table Box do stołu warsztatowego zawiera 2 Szuflady

Szuflada, 2x Szuflada 160 mm, zamykana, zawiera 2 klucze, długość wysuwu szuflady 500 mm



NEW

AL 16

		L (a)	B (b)	H (c)	TF	G	
2-BX000990		623 mm	472 mm	387 mm	100 kg	27 kg	1.555 PLN •

Sub Table Box do stołu warsztatowego zawiera 3 Szuflady

Szuflada, 2x Szuflada 80 mm, 1x Szuflada 160 mm, zamykana, zawiera 2 klucze, długość wysuwu szuflady 500 mm

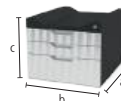

NEW

AL 16

		L (a)	B (b)	H (c)	TF	G	
2-BX000990.1		623 mm	472 mm	387 mm	100 kg	30 kg	1.790 PLN •

Uchwyt na narzędzia do stołu warsztatowego

Aluminiowy/-a, można umieścić po lewej i prawej stronie, Uchwyt na zaciski, trzpienie i kątowniki, Zwróć uwagę na szerokość ramy podstawy stołu warsztatowego i materiał, z jakiego wykonana jest powierzchnia robocza!



NEW

AL 16

		L (a)	B (b)	H (c)	G	
2-TH160700	700 AL / stalowy	475 mm	55 mm	52 mm	1,10 kg	201 PLN •
2-TH160800	800 AL / stalowy	575 mm	55 mm	52 mm	1,30 kg	230 PLN •
2-TH161000.S	1000 stalowy	675 mm	55 mm	52 mm	1,50 kg	258 PLN •
2-TH161000.A	1000 AL	775 mm	55 mm	52 mm	1,60 kg	292 PLN •



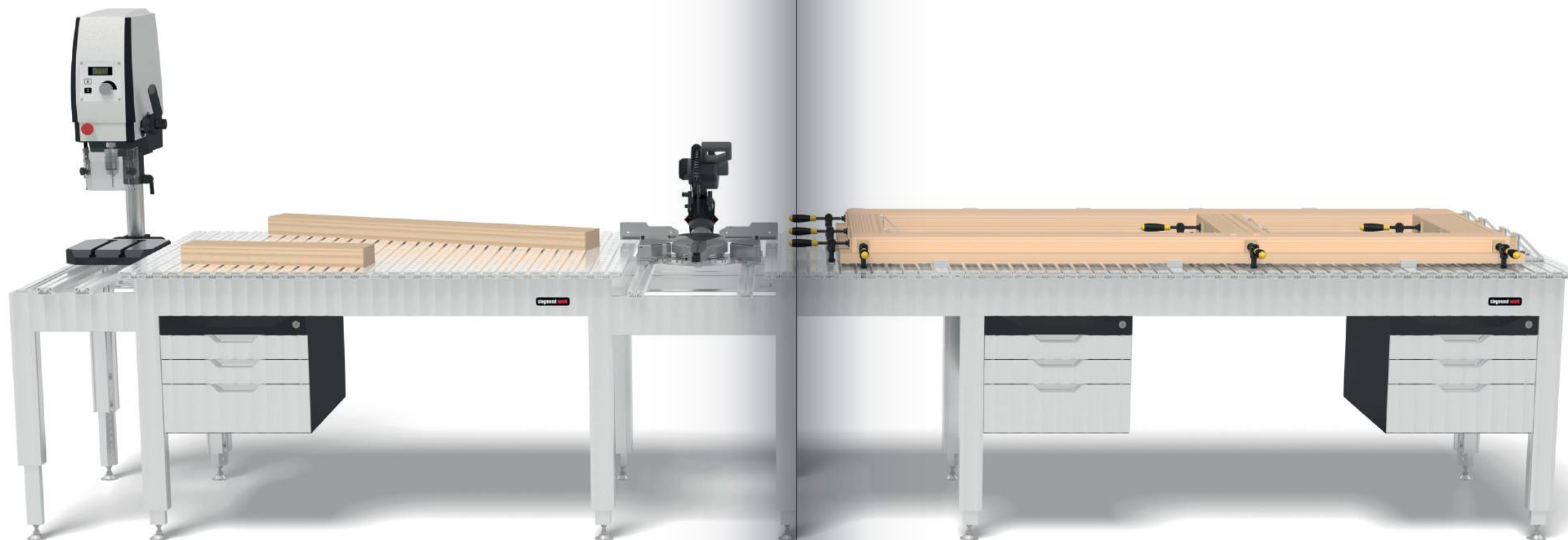

Kątownik montażowy i blokujący

Kątownik montażowy i blokujący 90 X Aluminiowy/-a
z otworem podłużnym

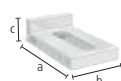

	L (a)	B (b)	H (c)	G	
2-160108.A	90 mm	50 mm	25 mm	0,07 kg	53 PLN •

AL 16

Kątownik montażowy i blokujący 90 SL Aluminiowy/-a
połączenie otworu systemowego i otworu podłużnego

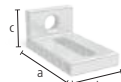

	L (a)	B (b)	H (c)	G	
2-160109.A	90 mm	50 mm	40 mm	0,08 kg	62 PLN •

AL 16

Kątownik montażowy i blokujący 95 L Aluminiowy/-a
połączenie otworu systemowego i otworu podłużnego, zwiększona stabilność dzięki rozpórkom



	L (a)	B (b)	H (c)	G	
2-160117.A	95 mm	50 mm	95 mm	0,13 kg	115 PLN •

NEW
AL 16

Więcej informacji oraz wersji produktów:



www.siegmund.com/
F-workbench

Trzpień



Trzpień zaciskowy oksydowany

160590: Zakres zacisku ok. 22-26 mm, 160590.3: Zakres zacisku ok. 34-38 mm, 160590.4: Zakres zacisku ok. 46-50 mm, zalecany do mocowania profili aluminiowych, NIE WOLNO ich używać do łączenia stołów i bloków typu U-shape

B 16

	L (a)	SK	ZK1	ZK	AM1	AM	G		
2-160590	podwójny	55 mm	50 kN	2 kN	4 kN	10 Nm	10 Nm	0,11 kg	211 PLN •



Trzpień szybkomocujący bez gniazda oksydowany

zalecany do mocowania profili aluminiowych, bez O-ringu, NIE WOLNO ich używać do łączenia stołów i bloków typu U-shape

B 16

	L (a)	SK	ZK	AM1	AM	G		
2-160511	podwójny	53 mm	55 kN	10 kN	2,50 Nm	10 Nm	0,08 kg	172 PLN •

Zaciski śrubowe



Zacisk śrubowy Basic do stołu warsztatowego azotowana

Pręt pionowy jest utwardzony, Listwa pozioma lakierowana/malowana proszkowo, wymienne przyzmy, Wrzeczono o średnicy kuli 8 mm, Gwint trapezowy wrzeczono 12x4 mm, zwłaszcza do powierzchni z profili aluminiowych

BAR N 16

	B (b)	H (c)	G	
2-160621	110 mm	185 mm	0,65 kg	120 PLN •

ODKRYJ TERAZ JESZCZE WIĘCEJ PRODUKTÓW I NARZĘDZI

Przejrzyj nasz katalog lub naszą stronę internetową, aby odkryć naszą pełną linię produktów oraz różnorodność naszych narzędzi.

Od przydatnych stoperów i kątowników po pojemniki na narzędzia – oferujemy wszystko, co sprawi, że Twoja praca będzie jeszcze bardziej wydajna. Nasze narzędzia zostały starannie opracowane i idealnie dopasowane do naszych stołów spawalniczych i płyt perforowanych.

Narzędzia & Akcesoria

- 1 Nowy system zaciskania
- 2 Stopery
- 3 Kątowniki
- 4 Profile aluminiowe
- 5 Trzpienie
- 6 Zaciski
- 7 Pryzmy
- 8 Prasa prostująca i zaciskowa
- 9 Sub Table Box
- 10 Imadła
- ✓ Konserwacja
- ✓ Akcesoria
- ✓ System mocowania punktu zerowego
- ✓ Mocowanie magnetyczne



Odpowiednia baza robocza dla każdego wyzwania i każdego wymagania.

- ✓ Stoly spawalnicze Siegmund
- ✓ Cella spawalnicza do spawania laserowego
- ✓ Cella spawalnicza
- ✓ Stół warsztatowy Siegmund
- ✓ Siegmund Workstation
- ✓ Platforma podnosząca
- ✓ Mobilny stół podnoszony
- ✓ Obrotowy stół z regulacją wysokości
- ✓ Płyty perforowane
- ✓ Stoly ośmiokątne
- ✓ System szyn
- ✓ System platform
- ✓ Pozycjonery



Odkryj katalog już teraz!

Zanurz się w naszym fascynującym świecie spawania i mocowania i odkryj nasze wysokiej jakości stoly spawalnicze, narzędzia i nie tylko! Przejrzyj nasz interaktywny katalog online lub zamów z dostawą do domu, aby przeglądać go kiedy tylko potrzebujesz.

Wszystkie ceny netto w PLN, nie zawierają lokalnego podatku VAT, kosztów pakowania i transportu. Dane techniczne mogą ulec zmianie. Odsprzedaż zastrzeżona. Zgodnie z naszymi Ogólnymi Warunkami Sprzedaży i Dostaw. Zastrzegamy sobie prawo do zmiany cen. Nie ponosimy odpowiedzialności za błędy wynikające z druku.

Wszystkie prezentowane tu teksty, zdjęcia i elementy niniejszej publikacji są chronione prawem autorskim przez firmę Bernd Siegmund GmbH. Żadna część tej broszury Flyer nie może być edytowana w sposób analogowy ani cyfrowy, ani w inny sposób, nie może być także też kopiowana lub publikowana bez pisemnej zgody właściciela prawnego. Naruszenia tych zasad są przestępstwem.
© 2024 Bernd Siegmund GmbH



[www.siegmund.com/
F-catalog](http://www.siegmund.com/F-catalog)



siegmund



**Znajdź nasz kalendarz
targowy na:**

www.siegmund.com/F-exhibition



Producent:

Bernd Siegmund GmbH

Landsberger Str. 180
86507 Oberottmarshausen
Niemcy (Bawaria)
Tel. +49 (0) 8203 96 07-0
info@siegmund.com
siegmund.com

Twój dystrybutor:

Cloos-Polska Sp. z o.o.
ul. Stawki 5,
58-100 Świdnica
Tel. (0048) 74 / 851 86 76
dystrybucja@cloos.pl
www.cloos.pl